

4. СВИДЕТЕЛЬСТВО О ПРИЕМКЕ.

Тумба для обуви **ТО-2** соответствует требованиям ГОСТ 16371-93 и признана годной для эксплуатации.

Комплектовщик _____

ОТК _____

Дата _____

ВНИМАНИЕ!:

Предприятие-изготовитель оставляет за собой право проводить конструктивные изменения, связанные с внедрением новых материалов и технологий, направленных на повышение качества и долговечности изделий.

5. КОМПЛЕКТНОСТЬ ПОСТАВКИ.

| № дет. | Наименование | Размеры | Кол-во |
|------------------------------------|-------------------------|-----------|--------|
| 1 | Боковая стенка пр./лев. | 785x220 | 2 |
| 2 | Крышка | 600x220 | 1 |
| 3 | Цоколь | 568x87 | 1 |
| 4 | Монтажная планка | 568x96 | 2 |
| 5 | Дверь | 565x340 | 2 |
| 6 | Перегородки обувницы | 552 x 135 | 2 |
| 6,1 | Перегородки обувницы | 552x140 | 2 |
| 7 | Дно обувницы | 552 x 85 | 2 |
| Фурнитура, метизы | | | |
| Наименование | | Ед.измер. | Кол-во |
| Стяжка эксцентриковая | | шт. | 10 |
| Заглушка для стяжки эксцентриковой | | шт. | 10 |
| Шток стяжки эксцентриковой | | шт. | 10 |
| Кронштейн для обувницы | | компл. | 2 |
| Магнитная защелка | | компл. | 2 |
| Наконечники | | шт. | 4 |
| Ручка | | шт. | 2 |
| Шкант | | шт. | 10 |
| Гвозди | | шт. | 8 |
| Шуруп 3.5x16 | | шт. | 20 |
| Шуруп 3x25 | | шт. | 12 |
| Шуруп 4x25 | | шт. | 4 |
| Дюбель-гвоздь 6x50 | | шт. | 1 |
| Ключ шестигранный | | шт. | 1 |



Тумба для обуви ТО-2 (800 x 600 x 220) ПАСПОРТ

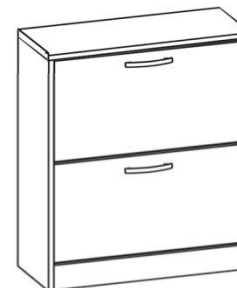

1. ТРАНСПОРТИРОВКА, ХРАНЕНИЕ ЭКСПЛУАТАЦИЯ И УХОД ЗА МЕБЕЛЬЮ.

Изделие допускается транспортировать в упаковке предприятия-изготовителя любым видом транспорта при условии надежной защиты от механических повреждений и влаги (атмосферных осадков и т.д.)

Не допускается воздействие влаги. Изделие должно храниться и эксплуатироваться в сухих и теплых помещениях. Не рекомендуется устанавливать изделие около источников тепла.

Удаление пыли с поверхности изделия следует производить мягкой тканью с использованием специальных составов по уходу за мебелью.

2. ГАРАНТИИ ИЗГОТОВИТЕЛЯ

Предприятие-изготовитель гарантирует соответствие **Тумбы для обуви ТО-2** требованиям **ГОСТ 16371-93** и **ТР ТС 025/2012** при соблюдении правил транспортировки, хранения и эксплуатации.

Гарантийный срок эксплуатации 24 месяца с момента приобретения. Срок службы изделия 5 лет.

Предприятие-изготовитель не несет ответственности за недостатки изделия, появившиеся в результате несоблюдения Покупателем правил эксплуатации, сборки, транспортировки и ухода за мебелью.

3.УКАЗАНИЯ ПО СБОРКЕ ТУМБЫ ТО -1, 2, 3, 4

Сборку изделия рекомендуем доверить специалисту. В случае самостоятельной сборки строго следуйте указаниям настоящей инструкции.

Предприятие-изготовитель не несет ответственность за повреждения изделия, произошедшие во время сборки.

Для сборки изделия необходим следующий инструмент: крестовая отвертка, молоток, ключ-шестигранник 4мм (входит в комплект изделия). Для крепления изделия потребуются ударная дрель и сверло с твердосплавной напайкой диаметром 8мм.

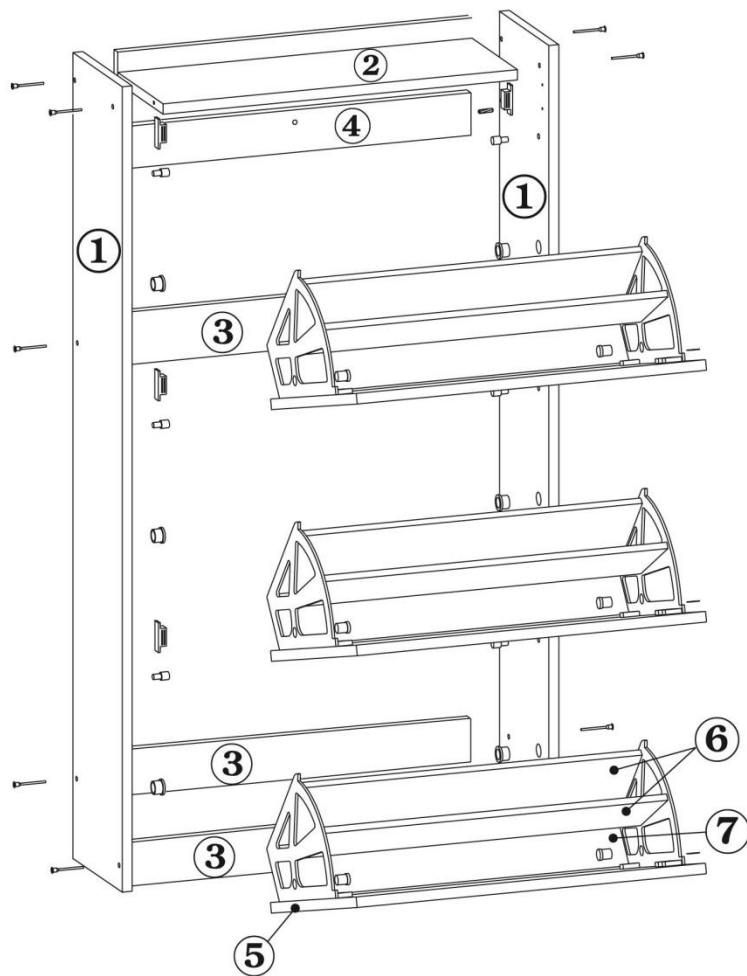

- 3.1. В отверстия на боковинах (дет.№1) вставьте втулки кронштейнов и , ограничители. Шурупами 3,5х16 закрепите на боковинах магнитные защелки. На нижних торцах боковин закрепите гвоздями 1,8*32 наконечники.
- 3.2. Соедините эксцентриковой стяжкой боковые стенки тумбы (дет.№1) с цоколями (дет.№3), и полкой (дет.№2). Монтажную планку (дет.№4) соедините с боковинами шкантами.
- 3.3. К двери шурупами 3,5х16 прикрепите один из кронштейнов. Вставьте в паз на кронштейне дно обувницы и закрепите его шурупом 3х25. Присоедините второй кронштейн к двери и к днищу обувницы. Вставьте заднюю перегородку обувницы и прикрепите её к кронштейнам шурупами 3х25 . Закрепите на двери шурупом 3,5х16 ответную часть магнитной защелки
- 3.4. Вставьте получившуюся обувницу в тумбу и закрепите её. Для этого вставьте втулки кронштейнов через отверстия в кронштейнах в муфты. Аналогично соберите остальные обувницы.
- 3.5. При помощи шурупов 4х25 , установите на двери ручки.
- 3.6. Входящими в комплект заглушками закройте винтовые стяжки и эксцентрики.
- 3.7. Через отверстия в задней стенке (дет.№4) закрепите тумбу к стене.

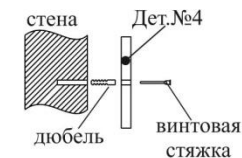

Тумба для обуви ТО -1, 2, 3, 4 готова к эксплуатации.

НУА
МЕБЕЛЬНАЯ ФАБРИКА